

**VOLVO GRÄVMASKIN**

# EC180B LC

**MONOBLOCK/2-DELAD BOM**

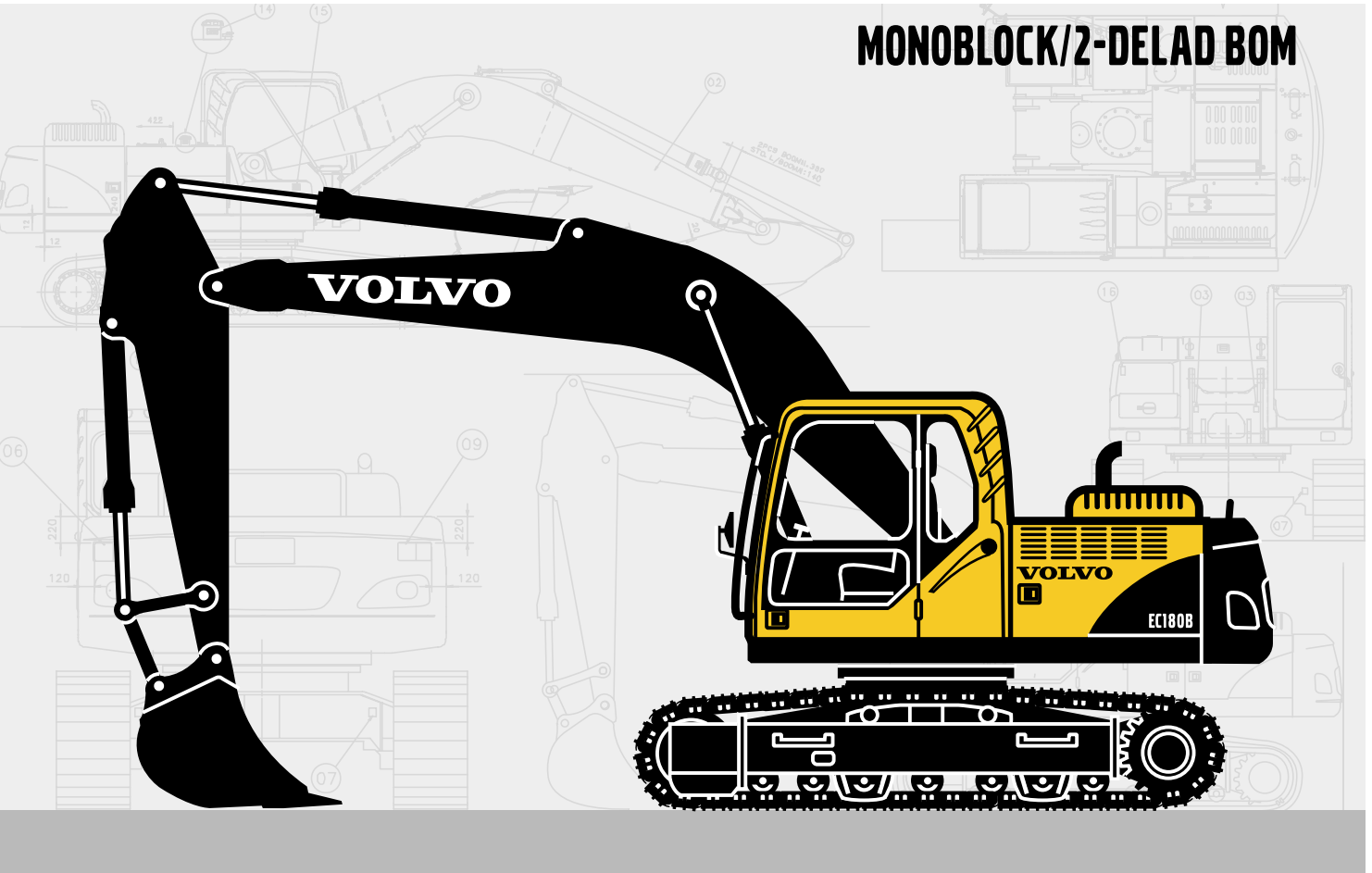

- **Motoreffekt brutto:**  
90 kW (121 hk)
- **Maskinvikt:**  
18,1 ~ 19,0 t
- **Skopor (SAE):**  
1 025 ~ 1 425 l
- Turboladdad VOLVO dieselmotor med direktinsprutning och laddluftkylare, uppfyller kraven enligt EU Steg 2
- Contronics – avancerat lägesväljarsystem och elektroniskt styrt system
- Dubbel variabel axialkolvpump. Det hydrauliska summeringssystemet för oberoende och samtidig körning av grävaggregatet, kontrolleras av den automatiska programkontrollen (Automatic Sensing Work Mode).
- Hytt
  - Ergonomiskt utformad förarmiljö
  - Låg ljudnivå
  - Filterat friskluftintag
  - Hydrauliskt dämpad hyttupphängning
- Grävaggregat
  - Robotsvetsat, robust grävaggregat
  - Höga lyft- och grävkrakter för arbete under hårda förhållande
- Lång undervagn för god stabilitet
- Hydraulutrustningar
  - Ventil för extrahydraulik som standard
  - Förberedd för en mängd utrustningsvarianter

**VOLVO**



## MOTOR

Motorn är en turboladdad 4-takts vattenkyld dieselmotor med direktinsprutning och laddluftkylare, och uppfyller kraven enligt EU Steg 2.

Motorn har specialutvecklats för grävmaskiner och ger god bränsleekonomi, låga ljudnivåer och lång livslängd.

**Luftfilter:** 3-stegs

**Automatiskt varvtalsreglering:** Reducerar motorvarvtalet till tomgång när spakar och pedaler inte aktiverats, vilket ger lägre bränsleförbrukning och låg ljudnivå i förarhytten.

**Lågemissionsmotor:**

Tillverkare	VOLVO
Modell	D6D EHE2
Effekt vid	32 varv/sek (1 900 varv/min)
Netto (ISO 9249/ DIN 6271)	81 kW (110 ps / 109 hk)
Brutto (SAE J1995)	90 kW (122 ps / 121 hk)
Max vridmoment	542 Nm vid 1 450 varv/min
Antal cylindrar	6
Cylindervolym	5,7 lit.
Cylinderdiameter	98 mm
Slaglängd	126 mm



## ELSYSTEM

Väl skyddat elsystem med hög kapacitet. Vattentäta anslutningar med dubbla låsningar ger en säker kontakt och förhindrar korrosion. Reläer och magnetventiler är skyddade för att förhindra oavsiktliga skador eller kortslutningar. Batterifrånskiljare ingår som standard.

**Contronics**, ger avancerad övervakning av maskinfunktioner och viktig diagnosinformation.

Spänning	24 V
Batterier	2 x 12 V
Batterikapacitet	150 Ah
Generator	28 V / 80 A



## UNDERVAGN

Undervagnen har en robust X-formad ram. Fettsmorda och avtätade larvkedjor är standard.

Antal bandplattor	2 x 46 st
Länkdelling	190 mm
Bandbredd, trekams bandplattor	600 / 700 / 800 / 900 mm
Antal underrullar	2 x 7 st
Antal överrullar	2 x 2 st



## DRIVLINA

Vardera larvbandet drivs av en automatisk tvåstegs axialkolvmotor. Transportbromsarna ansätts av fjäderkraft och lossas hydrauliskt. Drivmotorerna, bromsarna och planetväxlarna är väl skyddade i bandramarna.

Max. dragkraft	158,9 kN
Max. transporthastighet	2,7 / 5,3 km/tim
Max. lutning	35° (70%)



## SVÄNGSYSTEM

Överdelens svängsystem består av en axialkolvmotor och en planetväxellåda. Automatisk svängbroms och svängdämpningsventil är standard.

Max. svänghastighet	11,9 varv/minut
---------------------	-----------------



## RYMDUPPGIFTER

Bränsletank	260 lit.
Hydraulsystemet, totalt	245 lit.
Hydrauloljetank	120 lit.
Motorolja	25 lit.
Motorns kylarvätska	22 lit.
Svängväxellåda	2,6 lit.
Drivmotorns reduktionsväxellåda	2 x 5,8 lit.



## HYDRAULSYSTEM

Hydraulsystemet har ett automatiskt avkännande arbetsläge (Automatic Sensing Work Mode) och är konstruerat för hög produktivitet, hög grävkapacitet, hög precision i manövreringen och god bränsleekonomi.

Summeringssystemet, bom, skaft och svängprioritet tillsammans med bommens och skaftets efterfyllnad ger optimala prestanda.

Följande viktiga funktioner finns i systemet:

**Summeringssystemet:** Kombinerar flödet från båda huvudpumparna för att säkerställa snabbast möjliga cykeltider och högsta kapacitet.

**Bomprioritering:** Ger högsta prioritet till bomrörelsen vid arbete i djupa schakter.

**Skaftprioritering:** Ger högsta prioritet till skaft rörelsen för snabbare skopfyllnad, släntnings- och planeringsarbete.

**Svängprioritering:** Ger svängfunktionen prioritet för snabbare svängrörelse under samtidiga aggregatrörelser.

**Efterfyllnadssystemet:** Förhindrar kavitation och tillhandahåller flöde till andra rörelser under simultanfunktioner för maximal produktivitet.

**Power Boost (Kraftförstärkning):** Alla gräv- och lyftkrafter ökas.

**Lasthållningsventiler:** Standard på bom- och skaftcylinder.

**Power Max:** Alla funktioner arbetar på max effekt.

### Huvudpump:

Typ ..... Dubbel variabel axialkolvpump  
Maximalt flöde ..... 2 x 145 l/min

### Servopump:

Typ ..... Kugghjulspump  
Maximalt flöde ..... 1 x 19 l/min

### Hydraulmotorer:

Transport ..... 2 st variabla axialkolvmotor  
Sväng ..... Axialkolvmotor med fast flöde och mekanisk broms

### Tryckbegränsningsventiler:

Grävaggregat ..... 32,4 / 34,3 Mpa  
Transportkrets ..... 34,3 Mpa  
Svängkrets ..... 26,5 Mpa  
Servokrets ..... 3,9 Mpa

### Hydraulcylindrar:

Monoblock-bom ..... 2 st  
Cylinderdiameter x Slaglängd ..... Ø115 x 1 165 mm  
1:a bommen i 2-delad bom ..... 2 st  
Cylinderdiameter x Slaglängd ..... Ø115 x 1 165 mm  
2:a bommen i 2-delad bom ..... 1 st  
Cylinderdiameter x Slaglängd ..... Ø160 x 950 mm  
Skaft ..... 1 st  
Cylinderdiameter x Slaglängd ..... Ø120 x 1 345 mm  
Skopa ..... 1 st  
Cylinderdiameter x Slaglängd ..... Ø105 x 1 000 mm



## HYTT

Förarhytten är lätt åtkomlig via en bred dörröppning och är inklädd med ljudabsorberande material. Förarhytten är upphängd i hydrauliskt dämpade fästen som minskar stötar och vibrationer och ger en utmärkt förarkomfort. Hyttens ergonomi ger dessutom en mycket bra runtsikt. Den övre frontrutan kan lätt skjutas upp under hyttaket och den undre frontrutan kan enkelt tas bort och placeras i förarhyttens dörr.

### ECC - Integrerat luftkonditionerings- och värmesystem.

Den trycksatta och filtrerade hyttluften matas in via en automatiskt reglerad fläkt. Luften fördelas via 13 ventilationsmunstycke.

**Ergonomisk förarplats:** Den ställbara förarstolen och spakconsolerna kan justeras oberoende eller tillsammans för bästa förarkomfort. Stolen är dessutom försedd med säkerhetsbälte.

### Ljudnivå:

Ljudnivå i hytten enligt ISO 6396 ..... LpA 72 dB(A)  
Garanterad yttre ljudnivå  
verklig mätning enligt ISO 6395  
och EU direktiv 2000/14/EC ..... LwA102 dB(A)



## MARKTRYCK

- Maskin med lång undervagn, 5,2 m bom, 2,6 m skaft, 570 l (470 kg) skopa och 3 350 kg motvikt.

Benämning	Bandbredd	Maskinvikt	Marktryck	Total bredd
Trekams bandplattor	600 mm	18 070 kg	40,4 kPa	2 800 mm
	700 mm	18 490 kg	35,5 kPa	2 900 mm
	800 mm	18 750 kg	31,5 kPa	3 000 mm
	900 mm	19 020 kg	28,4 kPa	3 100 mm

## KOMBINATIONER SKAFT - SKOPA

Obs: 1. Skopdimensionen baseras på ISO 7451, rågat material med 1:1 rasvinkel.  
2. "Högsta tillåtna storlekar" är endast referens, och dessa finns inte nödvändigtvis tillgängliga från fabrik.

- Max. tillåten skopvolym för direktinfästade skopor:  
Maskin med lång undervagn, motvikt 3 350 kg

Benämning	Enhet	5,2 m bom		
		2,3 m skaft	2,6 m skaft	3,0 m skaft
GP-skopa 1,5 t/m <sup>3</sup>	lit.	1 425	1 350	1 250
GP-skopa 1,8 t/m <sup>3</sup>	lit.	1 250	1 175	1 075

- Max. tillåten skopvolym för S6 redskapsinfästa skopor:  
Maskin med lång undervagn, motvikt 3 350 kg

Benämning	Enhet	5,2 m bom		
		2,3 m skaft	2,6 m skaft	3,0 m skaft
GP-skopa 1,5 t/m <sup>3</sup>	lit.	1 375	1 300	1 200
GP-skopa 1,8 t/m <sup>3</sup>	lit.	1 200	1 125	1 050

- Max. tillåten skopvolym för S1 redskapsinfästa skopor:  
Maskin med lång undervagn, motvikt 3 350 kg

Benämning	Enhet	5,2 m bom		
		2,3 m skaft	2,6 m skaft	3,0 m skaft
GP-skopa 1,5 t/m <sup>3</sup>	lit.	1 350	1 275	1 175
GP-skopa 1,8 t/m <sup>3</sup>	lit.	1 175	1 125	1 025

## DIMENSIONER

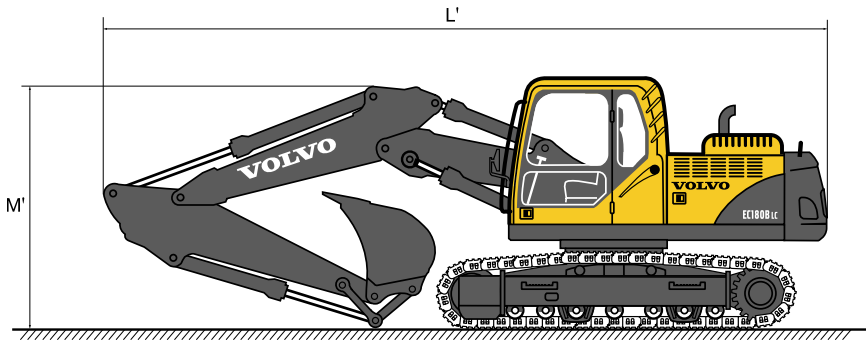
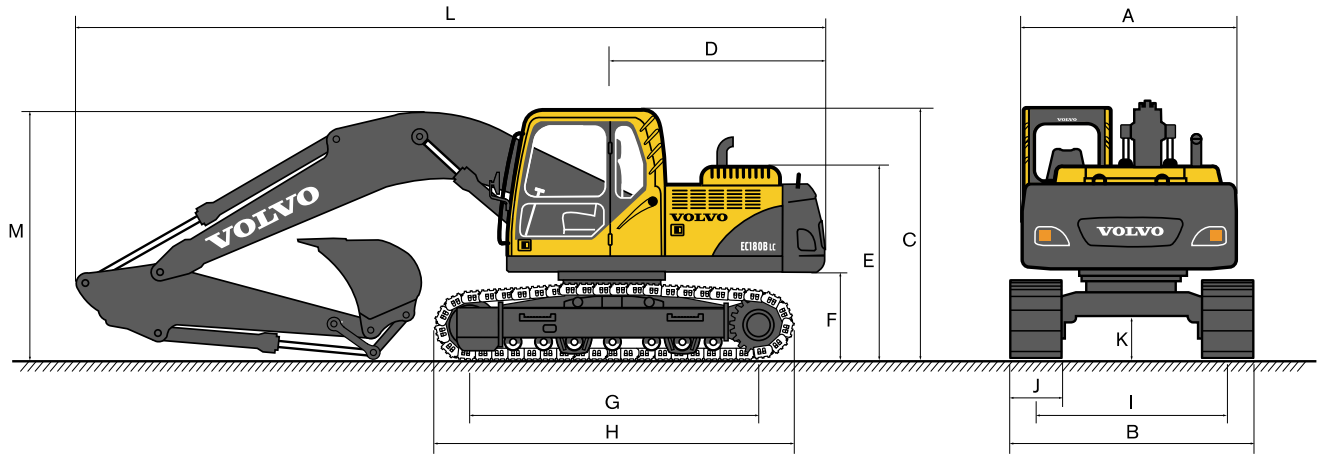

### • Maskin med lång undervagn

Benämning	Enhet	5,2 m bom		
		2,3 m skaft	2,6 m skaft	3,0 m skaft
A. Överdelens totala bredd	mm	2 450	2 450	2 450
B. Total bredd undervagn	mm	2 800	2 800	2 800
C. Höjd över hytt	mm	2 932	2 932	2 932
D. Motviktens svängradie	mm	2 450	2 450	2 450
E. Total höjd över avgasrör	mm	2 222	2 222	2 222
F. Frigångshöjd under motvikt *	mm	1 042	1 042	1 042
G. c/c-mått undervagn	mm	3 370	3 370	3 370
H. Total längd undervagn	mm	4 166	4 166	4 166
I. c/c-mått spårvidd	mm	2 200	2 200	2 200
J. Bandplattans bredd	mm	600	600	600
K. Min. markfrigång *	mm	460	460	460
L. Total längd	mm	8 780	8 670	8 710
L'. Total längd	mm	8 600	8 520	8 520
M. Total höjd över bom	mm	2 990	2 900	3 030
M'. Total höjd över bom	mm	2 800	2 800	2 960

\* Utan larvband

## DIMENSIONER

### • Bom

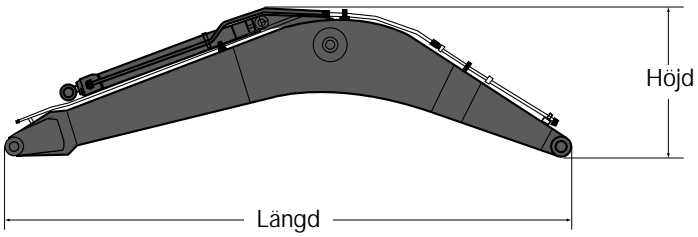

Benämning	5,2 m	5,0 m 2-delad
Längd	5 400 mm	5 200 mm
Höjd	1 640 mm	1 270 mm
Bredd	565 mm	565 mm
Vikt	1 350 kg	1 600 kg

\* Inklusive cylinder, axlar och hydraulrör

### • Skaft

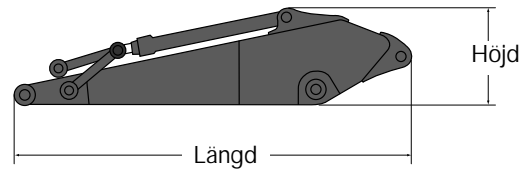

Benämning	2,3 m	2,6 m	3,0 m
Längd	3 240 mm	3 500 mm	3 900 mm
Höjd	855 mm	855 mm	845 mm
Bredd	395 mm	395 mm	395 mm
Vikt	760 kg	775 kg	840 kg

\* Inklusive cylinder, hydraulrör och länkage

# GRÄVDIAGRAM & GRÄVKRAFTER

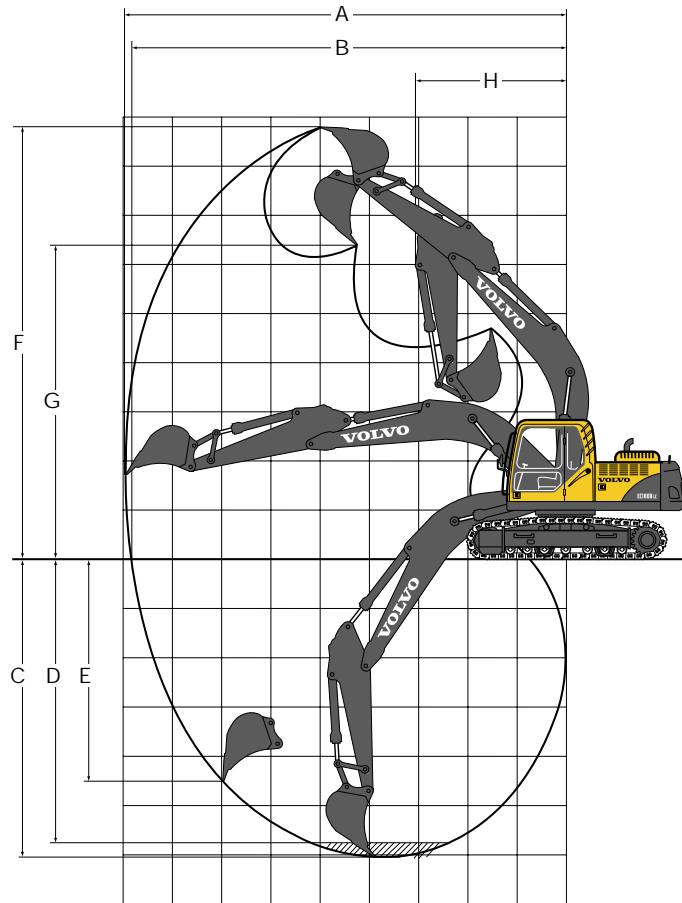

## • 5,2 m monoblock-bom med direktinfästad skopa

Benämning	Enhet	5,2 m bom		
		2,3 m skaft	2,6 m skaft	3,0 m skaft
A. Max. räckvidd	mm	8 650	8 970	9 340
B. Max. räckvidd i marknivå	mm	8 480	8 800	9 180
C. Max. grävdjup	mm	5 710	6 010	6 410
D. Max. grävdjup	mm	5 400	5 740	6 170
E. Max. vertikalt grävdjup	mm	4 040	4 510	4 930
F. Max. grävhöjd	mm	8 560	8 820	9 030
G. Max. tömningshöjd	mm	6 140	6 370	6 570
H. Min. främre svängradie	mm	3 070	3 070	3 070

## • Grävkrfter med direktinfästad skopa

Benämning	Enhet	5,2 m bom		
		2,3 m skaft	2,6 m skaft	3,0 m skaft
Skopradie	mm	1 315	1 315	1 315
Brytkraft-skopa (Normal / Effektförstärkning)	SAE kN	99,2 / 105,2	99,2 / 105,2	99,2 / 105,2
Brytkraft-skopa (Normal / Effektförstärkning)	ISO kN	111,3 / 118,1	111,3 / 118,1	111,3 / 118,1
Grävkrft-skaft (Normal / Effektförstärkning)	SAE kN	84,9 / 90,1	75,5 / 80,0	68,4 / 72,6
Grävkrft-skaft (Normal / Effektförstärkning)	ISO kN	87,3 / 92,6	77,4 / 82,1	69,9 / 74,1
Skopvinklar	grader	174	174	174

## GRÄVDIAGRAM & GRÄVKRAFTER

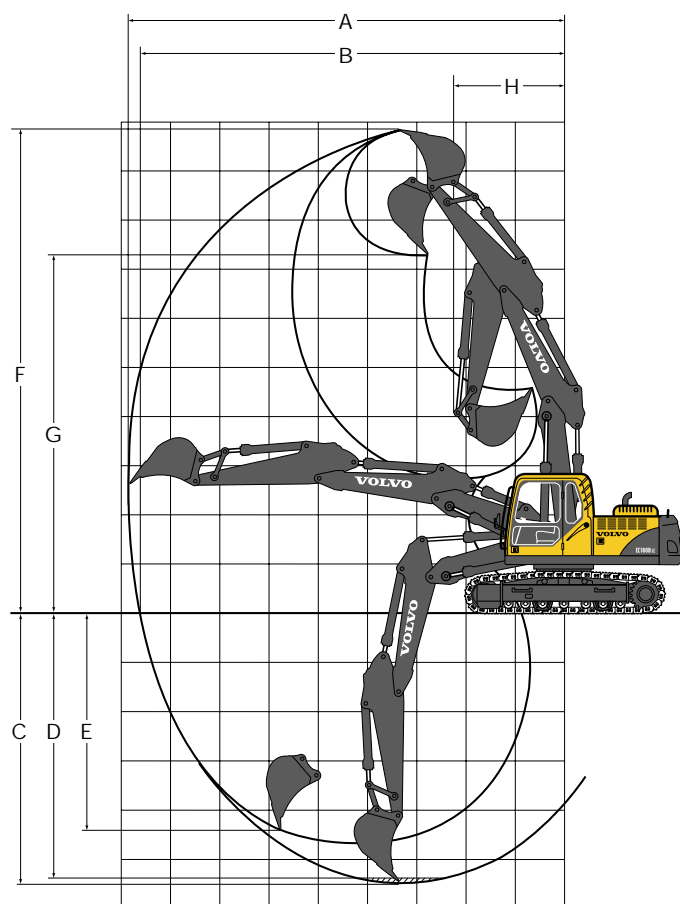

### • 5,0 m 2-delad bom med direktinfäst skopa

Benämning	Enhet	5,0 m 2-delad bom		
		2,3 m skaft	2,6 m skaft	3,0 m skaft
A. Max. räckvidd	mm	8 550	8 870	9 240
B. Max. räckvidd i marknivå	mm	8 370	8 690	9 080
C. Max. grävdjup	mm	5 180	5 500	5 890
D. Max. grävdjup	mm	5 060	5 380	5 780
E. Max. vertikalt grävdjup	mm	4 040	4 400	4 800
F. Max. grävhöjd	mm	9 540	9 850	10 160
G. Max. tömningshöjd	mm	6 950	7 240	7 550
H. Min. främre svängradie	mm	2 290	2 250	2 350

### • Grävkrfter med direktinfäst skopa















Benämning	Enhet	5,0 m 2-delad bom		
		2,3 m skaft	2,6 m skaft	3,0 m skaft
Skopradie	mm	1 315	1 315	1 315
Brytkraft-skopa (Normal / Effektförstärkning)	SAE kN	99,2 / 105,2	99,2 / 105,2	99,2 / 105,2
Brytkraft-skopa (Normal / Effektförstärkning)	ISO kN	111,3 / 118,1	111,3 / 118,1	111,3 / 118,1
Grävkrft-skaft (Normal / Effektförstärkning)	SAE kN	84,9 / 90,1	75,5 / 80,0	68,4 / 72,6
Grävkrft-skaft (Normal / Effektförstärkning)	ISO kN	87,3 / 92,6	77,4 / 82,1	69,9 / 74,1
Skopvinklar	grader	174	174	174



# LYFTKAPACITET (Last i skaftänden, utan skopa)

Obs: För att få fram värdet på lyftkapacitet inklusive skopa drar man ifrån vikten för den direktinfästade eller redskapsfästade skopan, från följande värden.

## EC180B LC

 Tvärs undervagn  Längs undervagn	Lyftkrok i Förhållande till marknivå	1,5 m		3,0 m		4,5 m		6,0 m		7,5 m		Max räckvidd			
														Max. mm	
med 600 mm larvband 3 350 kg motvikt monoblock-bom 5,2 m + skaft 2,3 m	6,0 m kg												*4 210	4 210	5 880
	4,5 m kg					*4 670	*4 670	*4 380	4 020				*4 410	3 340	6 760
	3,0 m kg					*6 170	5 890	*4 990	3 880				4 210	2 950	7 220
	1,5 m kg					*7 730	5 550	5 410	3 730				4 040	2 810	7 340
	0 m kg						8 140	5 370	5 290	3 620			4 140	2 870	7 140
	-1,5 m kg			*9 840	*9 840	8 090	5 320	5 250	3 590				4 610	3 180	6 590
	-3,0 m kg			*12 170	10 190	8 160	5 390						5 890	4 010	5 590
	-4,5 m kg														
med 600 mm larvband 3 350 kg motvikt monoblock-bom 5,2 m + skaft 2,6 m	6,0 m kg							*3 900	*3 900				*3 830	3 830	6 270
	4,5 m kg					*4 300	*4 300	*4 120	4 060				*3 760	3 110	7 100
	3,0 m kg			*9 120	*9 120	*5 810	*5 810	*4 770	3 910	3 990	2 800		*3 880	2 780	7 540
	1,5 m kg					*7 430	5 590	5 430	3 750	3 910	2 730		3 800	2 650	7 650
	0 m kg			*5 100	*5 100	8 150	5 380	5 290	3 620				3 890	2 700	7 460
	-1,5 m kg	*5 250	*5 250	*9 000	*9 000	8 070	5 310	5 240	3 570				4 280	2 950	6 940
	-3,0 m kg	*9 380	*9 380	*12 590	10 110	8 120	5 350						5 290	3 620	6 000
	-4,5 m kg			*10 100	*10 100								*6 960	5 830	4 350
med 600 mm larvband 3 350 kg motvikt monoblock-bom 5,2 m + skaft 3,0 m	6,0 m kg							*3 450	*3 450				*3 240	*3 240	6 720
	4,5 m kg							*3 750	*3 750				*3 180	2 860	7 500
	3,0 m kg			*7 710	*7 710	*5 270	*5 270	*4 430	3 920	3 990	2 800		*3 270	2 570	7 910
	1,5 m kg			*5 140	*5 140	*6 970	5 620	*5 270	3 740	3 900	2 720		*3 520	2 460	8 020
	0 m kg			*5 570	*5 570	8 140	5 360	5 270	3 600	3 830	2 650		3 600	2 490	7 840
	-1,5 m kg	*4 800	*4 800	*8 430	*8 430	8 020	5 260	5 190	3 530				3 910	2 690	7 350
	-3,0 m kg	*8 160	*8 160	*13 000	9 970	8 040	5 270	5 210	3 540				4 700	3 220	6 470
	-4,5 m kg			*11 010	10 230	*7 390	5 420						*6 490	4 700	4 990
med 600 mm larvband 3 350 kg motvikt 2-delad-bom 5,0 m + skaft 2,3 m	7,5 m kg												*5 560	*5 560	4 120
	6,0 m kg					*6 450	6 430						*4 800	4 300	5 740
	4,5 m kg			*7 860	*7 860	*6 990	6 230	5 700	3 970				*4 640	3 370	6 640
	3,0 m kg					*7 990	5 860	5 550	3 830				4 270	2 960	7 110
	1,5 m kg					8 330	5 490	5 380	3 680				4 090	2 820	7 230
	0 m kg					8 100	5 290	5 260	3 570				4 210	2 890	7 030
	-1,5 m kg			*10 050	9 930	*7 640	5 260	5 240	3 550				4 730	3 220	6 470
	-3,0 m kg					*5 350	*5 350						*4 090	*4 090	5 380
med 600 mm larvband 3 350 kg motvikt 2-delad-bom 5,0 m + skaft 2,6 m	7,5 m kg					*4 790	*4 790						*4 350	*4 350	4 670
	6,0 m kg					*5 550	*5 550	*4 290	4 060				*3 790	*3 790	6 140
	4,5 m kg			*5 870	*5 870	*6 360	6 310	*5 690	4 010				*3 650	3 130	6 980
	3,0 m kg			*11 810	11 160	*7 740	5 930	5 590	3 860				*3 710	2 780	7 430
	1,5 m kg					8 380	5 540	5 400	3 690	3 880	2 680		3 850	2 650	7 550
	0 m kg			*5 630	*5 630	8 120	5 300	5 260	3 570				3 940	2 710	7 360
	-1,5 m kg			*9 670	*9 670	*7 920	5 240	5 220	3 530				4 370	2 990	6 830
	-3,0 m kg					*5 940	5 310						*3 950	3 720	5 860
med 600 mm larvband 3 350 kg motvikt 2-delad-bom 5,0 m + skaft 3,0 m	7,5 m kg					*4 650	*4 650						*3 600	*3 600	5 270
	6,0 m kg					*4 680	*4 680	*4 340	4 120				*3 200	*3 200	6 600
	4,5 m kg					*5 140	*5 140	*5 100	4 050				*3 080	2 860	7 390
	3,0 m kg			*10 820	*10 820	*7 350	6 000	5 610	3 880	3 960	2 740		*3 130	2 560	7 810
	1,5 m kg			*6 320	*6 320	*8 400	5 580	5 410	3 700	3 870	2 670		*3 310	2 450	7 930
	0 m kg			*6 050	*6 050	8 110	5 290	5 250	3 550	3 800	2 600		3 640	2 490	7 740
	-1,5 m kg			*9 010	*9 010	7 990	5 190	5 170	3 480				3 980	2 710	7 240
	-3,0 m kg			*8 880	*8 880	*6 560	5 220	*4 520	3 520				*3 940	3 280	6 350

- Obs: 1. Maskin i Power Boost (Effektförstärkning), för lyftkapacitet.  
 2. Laster överensstämmer med standarderna för hydrauliska lyftkapaciteter enligt SAE J1097 och ISO 10567.  
 3. Angivna laster överskrider inte 87 % av hydrauliska lyftkapaciteten eller 75 % av tipplasten.  
 4. Angivna laster markerade med asterisk (\*) är begränsade av maskinens hydrauliska kapacitet.

## STANDARDUTRUSTNING

### Motor

Turboladdad 4-takts vattenkyld dieselmotor med direktinsprutning och laddluftkylare, uppfyller kraven enligt EU Steg 2  
3-stegs luftfilter med indikator  
Luftförorenare  
Luftintagsvärmare  
Elektronisk motoravstängning  
Bränslefilter med vattenavskiljare  
Bränslepåfyllningspump: 50 l/min med automatiskt överfyllnadsskydd  
Kylvätskefilter  
Generator, 80 A

### Elektroniskt kontrollsystem

Contronics:  
– Avancerat styrsystem  
– Självdiagnosystem  
Indikering av maskinstatus  
Motorstyrning som känner av motorvarvtalet  
"Power Max" kraftförstärkning  
Automatisk varvtalsreglering  
Effektförstärkning via touchreglage  
Säkerhetsstopp/start

Ställbar monitor  
Batterifrånskiljare  
Startspärr som hindrar inkoppling av startmotorn när dieselmotorn är igång  
Krafftfulla halogenstrålkastare med hög kapacitet:  
– 2 st monterade på svängöverdelen  
– 2 st monterade på bom  
Batterier, 2 x 12 V / 150 Ah  
Startmotor, 24 V / 4,8 kW

### Hydraulsystem

Automatisk programkontroll (Automatic Sensing Work Mode):  
– Summeringssystem  
– Bomprioritering  
– Skaftprioritering  
– Svängprioritering  
Återfyllnadssventiler för bom och skaft  
Svängdämpningsventil  
Lashållningsventiler för bom och skaft  
Flerstegs hydrauloljefilter  
Ändlägesdämpade cylindrar  
Helt avtätade cylindrar

Slangbrottsventil: bom  
Extra hydraulventil för hammare/sax eller slätskopa  
Krets för körning rakt fram  
Automatiska drivmotorer med två hastigheter  
Hydraulolja, ISO VG 46

### Överdel

Insteg med ledhandtag  
Utrymme för verktygsförvaring  
Halkskyddsplåtar i stansad metall  
Motvikt, 3 350 kg  
Skyddsplåtar (förstärkta 4,5 mm)

### Hytt och interiör

ECC, värme & luftkonditionering  
Hydrauliskt dämpad hyttinfästning  
Ställbar förarstol och spakkonsol  
Flexibel radioantenn  
Manöverspärr i vänster konsol  
Joystick med 5 knappar  
Hytt, allvädersmodell med ljudisolering, inklusive:  
– Askkopp  
– Mugghållare  
– Tändare

– Dörrlås  
– Tonade rutor  
– Golvmatta  
– Signalhorn  
– Stort förvaringsutrymme  
– Öppningsbar frontruta  
– Avtagbar nedre frontruta  
– Säkerhetsbälte  
– Säkerhetsglas  
– Vindrutetorkare med intervallfunktion  
– Stereokassettradio  
Förberedd för montering av vandalskydd  
Solskärm, främre, tak, bakre  
Huvudtändningsnyckel

### Undervagn

Hydraulisk bandspänning  
Avtätade och fettsmorda larvkedjor  
Urspårningsskydd  
Undre skyddsplåtar (förstärkta 10 mm)

### Service

Verktygssats för dagligt underhåll

## ALTERNATIVA UTRUSTNINGAR

### Hytt och interiör

Säte:  
– Tygklätt säte  
– Tygklätt säte med värme  
– Tygklätt säte med värme och luftfjädring

### Bandplattor

600 / 700 / 800 / 900 mm trekams bandplattor

### Grävaggregat

Bom: 5,2 m monoblock  
5,0 m 2-delad  
Skaft: 2,3 / 2,6 / 3,0 m

## EXTRAUTRUSTNINGAR (Standard på vissa marknader)

### Motor

Elektrisk motorvärmare, 120 V / 240 V  
Dieselvärmare  
Tropikutrustning

### Elsystem

Extra lampor:  
– 3 st monterade på hytten, (2 fram, 1 bak)  
– 1 st monterad på motvikt  
Roterande varningsljus  
Förflyttningsalarm

### Hydraulsystem

Slangbrottsventil: skaft  
Hydraulrör  
– hammare & sax:  
1- eller 2-pump flöde  
Pumpflödesreglering för hammare & sax  
Extra hydraulik för slänt & rotator  
– Rotator & tilt  
– Gripskopa  
– Oljetömningssledning  
– Rör med snabbkoppling  
Volvo hydrauliskt redskapsfäste storlek S1, S6  
Hydraulolja, ISO VG 32  
Hydraulolja, ISO VG 68  
Hydraulolja, biologiskt nedbrytbar 32  
Hydraulolja, biologiskt nedbrytbar 46  
Flytlägesfunktion

### Hytt och interiör

Skydd mot fallande föremål (FOG)  
Skyddsanordningar mot fallande föremål, på hytten (FOPS)  
Säkerhetsnät för främre fönster  
Nedre torkare  
Antivandaliseringssats

### Service

Verktygssats

Alla produkter marknadsföres inte på samtliga marknader. Vi förbehåller oss rätt till ändringar i specifikation och utförande utan särskilt meddelande. Illustrationerna visar ej alltid maskin i standardutförande.

# VOLVO

Construction Equipment

Ref. No. 12 B 100 0659 Swedish (for Sweden)  
Printed in Sweden 2004.04-2.0 GMC  
Volvo, Eskilstuna